

**SYLSTAR**

喜光LED



# LED光源及燈具型錄

居家、商用和戶外照明產品

## 新品上市!!



LED





# SYLSTAR

SYLSTAR喜光有限公司成立於2017年。自成立起即取得SYLVANIA正式授權成為台灣區總代理。歐洲百年專業照明品牌SYLVANIA攜手SYLSTAR共同推動國際化經營戰略，並加速整合SYLVANIA全球供應鏈及台灣在地化資源。

SYLSTAR將秉持國際企業經營理念，承襲百年品牌照明專業，產品開發除了符合國家規範，也採用更加嚴謹的標準管控品質。同時，領導團隊來自各大國際及台灣上市公司照明品牌，擁有三十年照明專業經驗，洞悉台灣市場消費趨勢，滿足消費者日益提升之需求。

SYLSTAR有完整的LED照明產品系列及齊全的認證外，近年來也積極投入智慧城市、智能照明與專業節能解決方案。除了有家居及商業照明外，也提供半導體廠照明設備、智能路燈、健康照明、全光譜護眼檯燈、樓宇自動化控制系統、防爆燈、冷凍冷藏等專業照明。從LED光源到工程專業燈具；從民生需求到智慧照明解決方案，打造永續發展的綠色照明品牌。

SYLSTAR期許領航LED照明產業，持續深耕台灣在地化專業服務，不忘初衷專注於品質與創新經營，更致力發展照明的應用與品質，善盡企業社會責任，為你我共創光明的將來！

Enjoy Light, Enjoy Life.  
享受SYLSTAR優質光線，擁抱美好新生活。



# SYLVANIA

SYLVANIA是一擁有百年歷史的LED國際照明品牌。1901年發跡於北美，活躍據點遍佈美洲、歐洲、中東及亞洲等地區，全球多達52個銷售據點，並擁有數十個創新研發中心與生產基地。

集團旗下包括SYLVANIA、Concord、Lumiance等系列品牌。在LED光源、特種光源、室內外光源等照明領域享有良譽，且於歐美等地區均擁有高知名度，常為國際知名博物館、商用空間和國際連鎖酒店之指定照明品牌，更榮獲數次國際照明及設計大獎。

SYLVANIA集團與時俱進，為全球全方位照明解決方案的領導品牌之一，結合集團於智慧城市、智能照明與專業節能規劃方案等資源，落實永續經營、綠色照明，為全球帶來更好的生活品質。



# 目錄

## 光源類



P.3  
LED 小小冰極亮燈泡



P.4  
LED 高功率燈泡



P.6  
LED Mirage 幻影燈  
琥珀系列



P.7  
LED Mirage 幻影燈  
絢彩系列



P.8  
LED Retro 燈絲燈  
復刻鎢絲



P.9  
LED 調光燈絲燈



P.10  
LED 蠟燭燈



P.11  
LED MR16 杯燈



P.13  
LED 高光效廣角燈泡



P.14  
LED T8 玻璃燈管



P.15  
LED PAR 38 燈泡



P.16  
LED AC AR11

## 燈具類



P.17  
LED 全光譜護眼檯燈



P.19  
LED 均光平板嵌燈

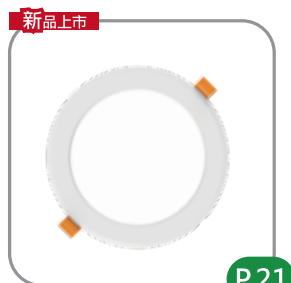

P.21  
LED DOB 極光嵌燈



P.22  
LED COB 投射燈



## 燈具類



P.23

LED 嵌入式投射燈



新品上市

P.25

LED 璀璨吸頂燈



P.27

LED 晨曦柔光吸頂燈



P.29

LED 單色吸頂燈



P.30

LED 工業風吸頂燈



P.31

LED COB 直筒軌道燈  
領航系列



新品上市

P.33

LED COB 直筒軌道燈  
彼得系列



P.34

LED 可調焦軌道燈



P.35

LED 平板軌道燈



P.36

LED 室內壁燈  
LED 防水壁燈

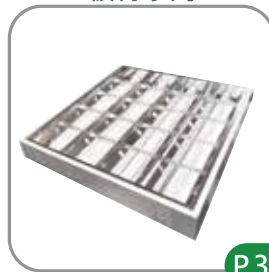

P.37

LED 輕鋼架燈



P.38

LED 山型燈



新品上市

P.39

LED 直下式平板燈



P.40

LED 側發光平板燈



P.41

LED 串接支架燈



P.43

LED 戶外投光燈 IP66



P.44

LED 投光燈 IP65



P.45

LED 高天井燈



P.46

LED 避難方向指示燈



P.47

LED 緊急照明



# 護眼好簡單

## 給你優質好光 呵護靈魂之窗

### 3 大燈光技術

1

穩定直流電技術



穩定光源無頻閃  
降低近視機率



頻閃嚴重  
易造成視覺疲勞



2

無藍光  
危害

3

演色性  
極佳



不適用於室內照明



色彩飽和更加真實



# LED瓦數vs流明

喜光教你挑對光源產品

## 耗電功率比較







亮度相同耗電量替換表，瓦數越低越省電！

白熾燈泡	螺旋省電燈泡	新一代LED燈泡
60w	15w	8w 
80w	23w	10w 
100w	25w	13w 
120w	27w	16w 



## 流明亮度比較

低瓦數 = 省錢又省電；高流明 = 高亮度！

螺旋燈泡流明	瓦數	瓦數	球泡燈流明
800lm	15w	8w 	960lm 
1055lm	23w	10w 	1250lm 
1200lm	25w	13w 	1625lm 
1600lm	27w	16w 	1760lm 



低瓦數、高流明，我們的燈泡做到了！

相伴你左右的光線  
從白天的專注到夜晚的放鬆

3000K 黃光

4000K 自然光

6500K 白光



新品上市

# LED 小小冰極亮燈泡



不可調光



CNS認證  
符合RoHS



IEC  
無藍光



15000  
hr



零秒點亮



LED eco

## 產品特色

- 240° 超廣角光型
- 發光效率125流明 / 瓦
- 通過 CNS 15436 電氣安規
- 通過 CNS 14115 電磁相容性
- 通過 CNS 15630 性能規格
- 通過 CNS 15592 無藍光危害
- E27燈頭
- 演色性Ra>85
- 適用電壓100-240VAC



產品代碼	瓦數	色溫	燈座	流明	演色性	適用電壓	調光	尺寸mm
------	----	----	----	----	-----	------	----	------

68150	8	4000K / 6500K 雙色 / 開關切換	E27	840 lm	>85	100-240VAC	否	T37
68147	7	3000K	E27	680 lm	>85	100-240VAC	否	T37
68148	7	4000K	E27	750 lm	>85	100-240VAC	否	T37
68149	7	6500K	E27	750 lm	>85	100-240VAC	否	T37
68153	9	3000K	E27	945 lm	>85	100-240VAC	否	T37
68154	9	4000K	E27	1000 lm	>85	100-240VAC	否	T37
68155	9	6500K	E27	1000 lm	>85	100-240VAC	否	T37
68165	13	3000K	E27	1500 lm	>85	100-240VAC	否	T45
68166	13	4000K	E27	1620 lm	>85	100-240VAC	否	T45
68167	13	6500K	E27	1620 lm	>85	100-240VAC	否	T45

業界首推

新品上市

# LED 高功率燈泡

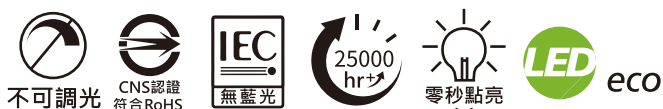

## 產品特色

- 圓柱型燈罩廣角光型
- 發光效率125 流明 / 瓦
- 25000小時 L70光衰測試
- 通過 CNS 15436 電氣安規
- 通過 CNS 14115 電磁相容性
- 通過 CNS 15630 性能規格
- 通過 CNS 15592 無藍光危害
- E27燈頭
- 演色性Ra>80
- 適用電壓100-240VAC

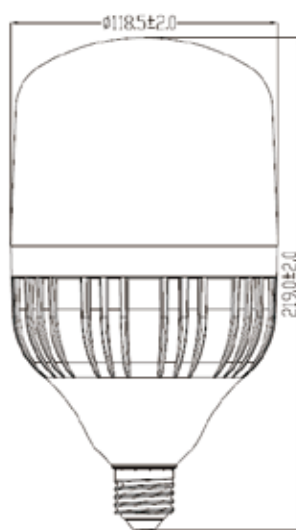

產品代碼	瓦數	色溫	流明	燈座	演色性	適用電壓	尺寸
70102	40	6500K	5000 lm	E27	>80	100-240VAC	T120

## 可搭配燈具

產品代碼	品名	燈座	尺寸
K00001	燈罩		H355*Ø405
K00002	燈頭	E27	





# LED 文藝復興系列燈泡

| Mirage 幻影燈 — 幻影光柱

| Retro 燈絲燈 — 復刻鎢絲



經典光柱



螺旋光柱



條紋光柱

新品上市

# Mirage 幻影燈：琥珀系列



低眩光



無藍光危害



25000  
hr



ON  
0sec  
零秒點亮



LED eco

## 產品特色

- 多款造型選擇
- 創新雷射光雕技術 映出獨特光線幻影
- 低眩光·光線柔和不刺眼
- 2000K橘黃光·唯美柔和氛圍
- E27燈座適用



T45  
拉斐爾



ST64  
達文西



G80  
哥倫布



G120  
哥倫布



S120  
米開朗基羅



A165  
城堡



G200  
水晶球



T60  
高塔

產品代碼	外型	燈罩	光柱	瓦數	流明	燈座	適用電壓	調光	尺寸mm
69226	T45	橘黃	經典	2.5	125lm	E27	100-240VAC	否	Φ 45*112
69227	T45	橘黃	螺旋	2.5	125lm	E27	100-240VAC	否	Φ 45*112
69228	T45	橘黃	條紋	2.5	125lm	E27	100-240VAC	否	Φ 45*112
69212	ST64	橘黃	經典	2.5	125lm	E27	100-240VAC	否	Φ 64*145
69217	G80	橘黃	經典	2.5	125lm	E27	100-240VAC	否	Φ 80*120
69214	G120	橘黃	經典	2.5	125lm	E27	100-240VAC	否	Φ 125*165
69229	S120	橘黃	經典	2.5	125lm	E27	100-240VAC	否	Φ 120*259
69213	A165	橘黃	經典	2.5	125lm	E27	100-240VAC	否	Φ 165*303
69215	G200	橘黃	經典	2.5	125lm	E27	100-240VAC	否	Φ 200*235
69216	T60	橘黃	經典	2.5	125lm	E27	100-240VAC	否	Φ 60*300



新品上市

# Mirage 幻影燈：絢彩系列



低眩光



無藍光危害



25000  
hr



ON  
0sec  
零秒點亮



## 產品特色

- 多款造型選擇
- 創新雷射光雕技術 映出獨特光線幻影
- 低眩光·光線柔和不刺眼
- 2000K橘黃光·唯美柔和氛圍
- E27燈座適用



藍



漸層棕



粉



金網格



墨網格



墨

ST64 達文西

G125 莎士比亞

G125 繁星夜

產品代碼	外型	燈罩	光柱	瓦數	流明	燈座	適用電壓	調光	尺寸mm
69211	ST64	漸層棕	經典	2.5	125lm	E27	100-240VAC	否	Φ 64*145
69218	ST64	漸層棕	螺旋	2.5	125lm	E27	100-240VAC	否	Φ 64*145
69219	ST64	漸層棕	條紋	2.5	125lm	E27	100-240VAC	否	Φ 64*145
69220	ST64	粉	經典	2.5	125lm	E27	100-240VAC	否	Φ 64*145
69221	ST64	粉	螺旋	2.5	125lm	E27	100-240VAC	否	Φ 64*145
69222	ST64	粉	條紋	2.5	125lm	E27	100-240VAC	否	Φ 64*145
69223	ST64	藍	經典	2.5	125lm	E27	100-240VAC	否	Φ 64*145
69224	ST64	藍	螺旋	2.5	125lm	E27	100-240VAC	否	Φ 64*145
69225	ST64	藍	條紋	2.5	125lm	E27	100-240VAC	否	Φ 64*145
69236	G125	金網格	經典	2.5	125lm	E27	100-240VAC	否	Φ 125*150
69230	G125	墨網格	經典	2.5	125lm	E27	100-240VAC	否	Φ 125*150
69232	G125	墨	-	2.5	125lm	E27	100-240VAC	否	Φ 125*164

新品上市

# Retro 燈絲燈：復刻鎢絲



## 產品特色

- 多款造型選擇
- 高演色性 Ra>80的柔和光線
- 高發光效率：可取代傳統白熾燈泡
- 色溫2000K，光線溫暖細緻
- E27燈座適用



S173 但丁



G125 哥白尼



G45 伽利略  
上金



G95 伽利略  
上銀

產品代碼	外型	瓦數	流明	燈座	適用電壓	調光	尺寸mm
69231	S173	6	300lm	E27	100-240VAC	否	Φ 173*308
69235	G125	4	320lm	E27	100-240VAC	否	Φ 125*175
69233	G45	6	240lm	E27	100-240VAC	否	Φ 45*78
69234	G95	6	240lm	E27	100-240VAC	否	Φ 95*140



# LED 調光燈絲燈



## 產品特色

- 可搭配LED TRIAC 110V 調光器
- 2700K / 2200K 暖系色溫
- 通過 CNS 15436 電氣安規
- 通過 CNS 14115 電磁相容性
- 通過 CNS 15630 性能規格
- 通過 CNS 15592 光生物危害
- 適用電壓100-240VAC
- 調光功能僅適用110V



產品代碼	瓦數	色溫	燈座	流明	演色性	適用電壓	調光	尺寸mm
69361	4	2700K	E14	520lm	>80	100-240VAC	可	Φ113*35
69363	5	2700K	E27	660lm	>80	100-240VAC	可	Φ105*60
69364	6	2200K	E27	600lm	>80	100-240VAC	可	Φ144*64

# LED 蠟燭燈



## 產品特色

- 替代傳統光源
- 三角形導光透鏡
- 符合CNS 15436 電氣安規
- 符合CNS 14115 電磁相容
- 符合CNS 15630 性能要求
- 15000小時壽命
- 適用電壓100-240VAC
- E14燈座



產品代碼	瓦數	色溫	燈座	流明	演色性	適用電壓	調光	尺寸mm
73130	5W	2700K	E14	375 lm	RA>80	100-240VAC	否	W37mm × H124.5mm
73132	5W	3000K	E14	400 lm	RA>80	100-240VAC	否	W35mm × H103mm

新品上市

# LED MR16 杯燈



不可調光



一點即亮



CRI 80



CNS認證



LED eco

## 產品特色

- 可替代傳統鹵素杯燈
- 高演色性Ra>80
- 發光角度30度 / 36度
- GU5.3燈頭
- 符合CNS標準(直壓款)
- 一點即亮

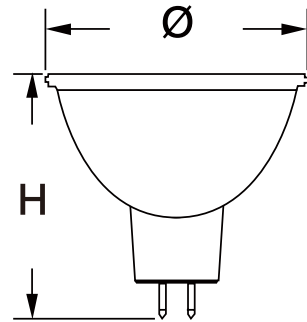

新品上市

額定功率 適用電壓 尺寸 (Ø × H) 發光角度

**SYLSTAR**

6W

100-240V

Φ49.5\* H51.2mm

36°



**SYLVANIA**

7W

DC 12V

Φ50 × 44.5mm

30°



**OSRAM**

7.5W

100-240V

Φ50 × 50mm

36°







**SYLSTAR**

產品代碼	燈殼顏色	瓦數	色溫	流明	燈座	適用電壓	調光	尺寸 Ø*H
71524	白	6W	3000K	690 lm	GU5.3	100-240V AC	否	49.5* 51.2
71525	白	6W	4000K	720 lm	GU5.3	100-240V AC	否	49.5* 51.2
71526	白	6W	6500K	720 lm	GU5.3	100-240V AC	否	49.5* 51.2



**SYLVANIA**

產品代碼	燈殼顏色	瓦數	色溫	流明	燈座	適用電壓	調光	尺寸 Ø*H
73102	黑	7W	4000K	500 lm	GU5.3	DC12V	否	50*44.5
73103	黑	7W	6000K	500 lm	GU5.3	DC12V	否	50*44.5
73107	黑	7W	2700K	500 lm	GU5.3	DC12V	否	50*44.5
73105	白	7W	4000K	500 lm	GU5.3	DC12V	否	50*44.5
73106	白	7W	6000K	500 lm	GU5.3	DC12V	否	50*44.5
73108	白	7W	2700K	500 lm	GU5.3	DC12V	否	50*44.5

### 驅動器

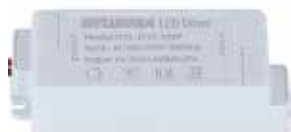

DC 12V

產品代碼	輸出	額定功率	輸出電壓	輸入電壓	調光
------	----	------	------	------	----

92438	恆壓	7W	DC12V	100-240V	否
-------	----	----	-------	----------	---



**OSRAM**

產品代碼	燈殼顏色	瓦數	色溫	流明	燈座	適用電壓	調光	尺寸 Ø*H
73109	白	7.5W	3000K	700 lm	GU5.3	100-240V AC	否	50*50
73110	白	7.5W	6500K	700 lm	GU5.3	100-240V AC	否	50*50
73111	白	7.5W	4000K	700 lm	GU5.3	100-240V AC	否	50*50

# LED 高光效廣角燈泡



不可調光



CNS認證  
符合RoHS



無藍光



15000  
hr



零秒點亮



## 產品特色

- 高光效 125lm/W
- 球型燈罩 廣角光型
- 發光效率110 流明 / 瓦
- 通過 CNS 15436 電氣安規
- 通過 CNS 14115 電磁相容性
- 通過 CNS 15630 性能規格
- 通過 CNS 15592 無藍光危害
- E27燈頭
- 演色性Ra>85
- 適用電壓100-240VAC



產品代碼	瓦 數	色 溫	流 明	燈 座	演色性	適用電壓	尺 寸
65412	3	3000K	315 lm	E27	>80	100-240VAC	A45
65413	3	6500K	315 lm	E27	>80	100-240VAC	A45
65407	8	3000K	880 lm	E27	>80	100-240VAC	A60
65408	8	4000K	880 lm	E27	>80	100-240VAC	A60
65409	8	6500K	960 lm	E27	>80	100-240VAC	A60
65437	10	3000K	1250 lm	E27	>80	100-240VAC	A60
65438	10	4000K	1250 lm	E27	>80	100-240VAC	A60
65439	10	6500K	1250 lm	E27	>80	100-240VAC	A60
65404	13	3000K	1430 lm	E27	>80	100-240VAC	A67
65441	13	4000K	1625 lm	E27	>80	100-240VAC	A67
65442	13	6500K	1625 lm	E27	>80	100-240VAC	A67
65414	16	3000K	1760 lm	E27	>80	100-240VAC	A67
65415	16	4000K	1760 lm	E27	>80	100-240VAC	A67
65416	16	6500K	1760 lm	E27	>80	100-240VAC	A67

# LED T8 玻璃燈管

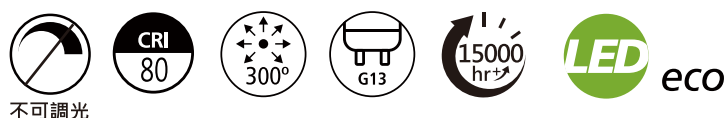

## 產品特色

- 雙端入電
- 較傳統日光燈管節電 50%
- 無毒不含汞、低溫
- 15000小時長壽點燈
- 國際標準G13燈頭
- 適用電壓100-240VAC

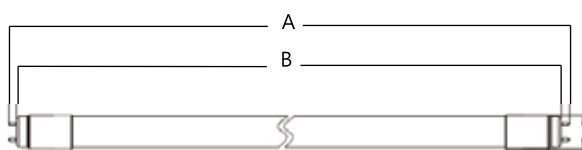

	A	B
2尺	595mm	579.5mm
4尺	1211mm	1198.5mm

### 塑頭

產品代碼	額定功率	色溫	燈座	流明	光效	尺寸mm	包裝
67944	9	6500K	G13	1000	110	580	30支/箱
67947	9	4000K	G13	1000	110	580	30支/箱
67948	9	3000K	G13	950	105	580	30支/箱
67940	18	6500K	G13	2000	110	1200	30支/箱
67945	18	4000K	G13	2000	110	1200	30支/箱
67946	18	3000K	G13	1900	105	1200	30支/箱

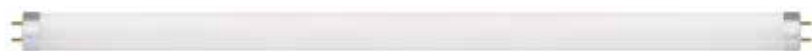

### 鋁頭

產品代碼	額定功率	色溫	燈座	流明	光效	尺寸mm	包裝
67930	8	3000K	G13	800	100	580	25支/箱
67931	8	4000K	G13	800	100	580	25支/箱
67933	16	3000K	G13	1600	100	1200	25支/箱
67934	16	4000K	G13	1600	100	1200	25支/箱



# LED PAR 38 燈泡



## 產品特色

- 發光角 38°
- 通過 CNS 15436 電氣安規
- 通過 CNS 14115 電磁相容性
- 通過 CNS 15630 性能規格
- 通過 CNS 15592 無藍光危害
- E27燈頭
- 演色性Ra>80
- 適用電壓100-240VAC



產品代碼	瓦數	色溫	流明	燈座	演色性	適用電壓	發光角	IP
74105	16	3000K	1500 lm	E27	>80	100-240VAC	38°	65
74104	16	5000K	1500 lm	E27	>80	100-240VAC	38°	65

# LED AC AR111



## 產品特色

- Ra > 95
- 發光角 20°
- G53燈腳
- 免安定器 100-240 VAC
- 黑殼 / 白殼

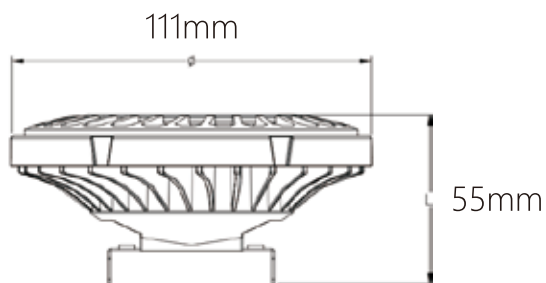

產品代碼	瓦 數	色 溫	流 明	燈 座	演色性	適用電壓	尺 寸
80130	15	2700K	950 lm	G53	> 95	100-240VAC	111*55mm
80131	15	3000K	950 lm	G53	> 95	100-240VAC	111*55mm
80132	15	5000K	1050 lm	G53	> 95	100-240VAC	111*55mm

新品上市

## LED 全光譜護眼檯燈-路易黑



### 產品特色

- 先進全光譜LED，色彩更加飽和鮮豔
- 2700K夜間閱讀光，真·極低藍光
- 高演色性 Ra>95
- AA級照度、均勻光線照射面積廣
- 無眩光、無疊影
- 通過國家CNS認證、光生物安全測試
- 五段觸控情境色溫
- 無段式觸控循環調光



產品代碼	瓦數	色溫	流明	照度	演色性	電壓	尺寸mm
38171	12	2700-6500K	840lm	1000 lux (40cm)	Ra > 95	100-240VAC	W410*H458

### 檯燈光線越亮就是好嗎？

No! 請選擇優質勻光，避免燈照中心及四周明暗差異不均



什麼是AA級照度？

依據CNS 16048《請寫作業檯燈標準》規範，第5.2.1.1項照度及均勻度。AA級照度必須達到以下需求：

照度分類	半徑30cm 1/3扇形內之照度	半徑50cm 1/3扇形內之照度	照度均勻度 (最大照度/最小照度)
AA級	>500lux	>250lux	≤3
A級	>300lux	>150lux	≤3





新品上市

# LED 全光譜護眼檯燈-繆斯白



不可調光



抗眩光



無頻閃



無藍光危害



國家認證



95



五段觸控調色

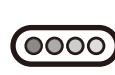

無段式觸控調光



LED eco

## 產品特色

- 先進全光譜LED，色彩更加飽和鮮豔
- 2700K夜間閱讀光，真·極低藍光
- 高演色性 Ra>95
- AA級照度、均勻照射光線360度
- 抗眩光、無疊影
- 通過國家CNS認證、光生物安全測試
- 五段觸控情境色溫
- 無段式觸控循環調光



產品代碼	瓦數	色溫	流明	照度	演色性	電壓	尺寸mm
38170	12	2700-6500K	860lm	1000 lux (40cm)	Ra > 95	100-240VAC	W555*H464

## 全光譜光源 健康照明設計

實際太陽光光譜

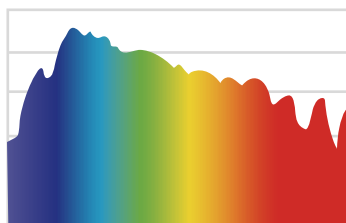

一般LED檯燈 - 6500K

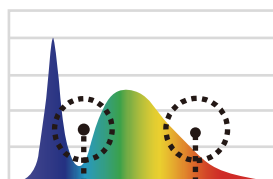

光譜飽和

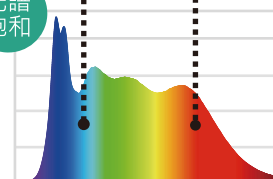

LED 全光譜檯燈  
6500K 白光

一般LED檯燈 - 2700K

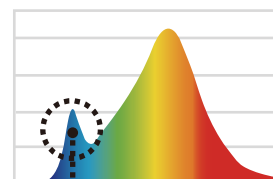

極低藍光

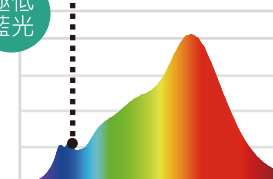

LED 全光譜檯燈  
2700K 夜間閱讀光

\* 全光譜系列檯燈，採用接近太陽光光譜(Full Spectrum)光源技術。

# LED 均光平板嵌燈



## 產品特色

- 超薄2.5公分
- 滿足各種開孔尺寸需求
- 無藍光、不閃爍
- 一點即亮
- 壽命15,000小時
- 適用電壓：100-240VAC

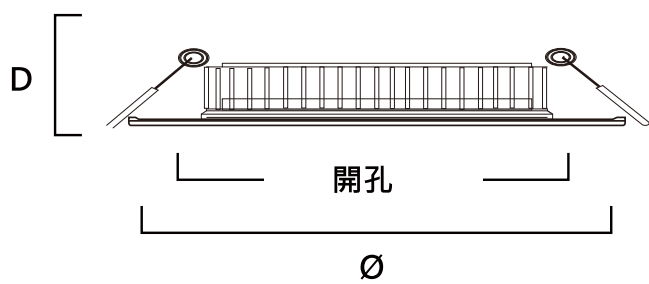

7W / 9W / 12W / 15W

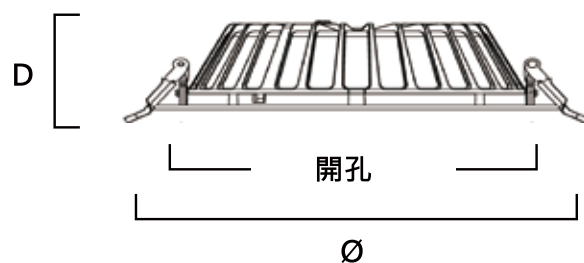

24W / 33W



產品代碼	額定功率	面板尺寸	開孔	流明	色溫	備註
12841	7W	Ø95*25mm	75mm	560 lm	3000K	薄型外殼
12842	7W	Ø95*25mm	75mm	560 lm	4000K	薄型外殼
12843	7W	Ø95*25mm	75mm	560 lm	6500K	薄型外殼
12844	9W	Ø105*25mm	95mm	720 lm	3000K	薄型外殼
12845	9W	Ø105*25mm	95mm	720 lm	4000K	薄型外殼
12846	9W	Ø105*25mm	95mm	720 lm	6500K	薄型外殼
12847	12W	Ø140*25mm	125mm	960 lm	3000K	薄型外殼
12848	12W	Ø140*25mm	125mm	960 lm	4000K	薄型外殼
12849	12W	Ø140*25mm	125mm	960 lm	6500K	薄型外殼



產品代碼	額定功率	面板尺寸	開孔	流明	色溫	備註
12850	24W	Ø195*30mm	175mm	1920 lm	3000K	鋁壓外殼
12851	24W	Ø195*30mm	175mm	1920 lm	4000K	鋁壓外殼
12852	24W	Ø195*30mm	175mm	1920 lm	6500K	鋁壓外殼
12853	33W	Ø235*30mm	200mm	3000 lm	6500K	鋁壓外殼



新品上市

## LED DOB 極光嵌燈



### 產品特色

- 高度 4公分
- 150mm開孔尺寸
- 無藍光、不閃爍
- 一點即亮
- 壽命25,000小時
- 適用電壓：100-240VAC

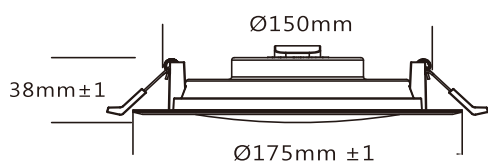

產品代碼	額定功率	面板尺寸	開孔	流明	色溫
12925	15W	Ø175*38mm	150mm	1500 lm	3000K
12926	15W	Ø175*38mm	150mm	1500 lm	4000K
12927	15W	Ø175*38mm	150mm	1500 lm	6500K



新品上市

# LED COB 投射燈



## 產品特色

- 7.5~9.5公分開孔
- COB 光源
- 即時點亮
- 可調照射角度
- 適用電壓：100-240VAC

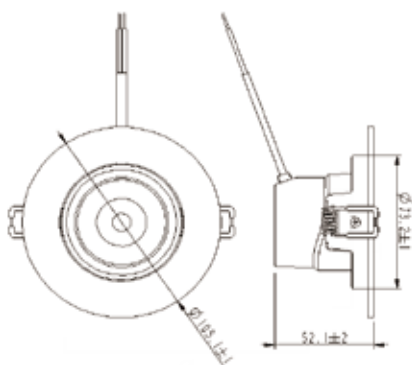

產品代碼	瓦數	色溫	開孔	尺寸(Ø × H)	發光角
12910	9W	3000K	Ø95mm	Ø105mm x 52mm	30°
12911	9W	4000K	Ø95mm	Ø105mm x 52mm	30°
12912	9W	6500K	Ø95mm	Ø105mm x 52mm	30°

# LED 嵌入式投射燈



## 產品特色

- 7.5 / 9.5公分 滿足各種開孔尺寸
- 壓鑄鋁散熱鰭片
- 即時點亮
- 可調照射角度
- 適用電壓：100-240VAC

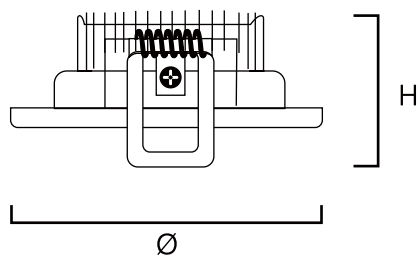

尺寸 (Ø × H)	開孔	額定功率	發光角
ø90mm × 45mm	ø75mm	7W	25°
ø105mm × 60mm	ø95mm	9W	25°
ø105mm × 60mm	ø95mm	15W	25°



## 開孔 75mm

產品代碼	色溫	適用電壓	流明值 (CR80)	演色性
12878	3000K	7W	560 lm	RA >80
12877	4000K	7W	560 lm	RA >80
12876	6000K	7W	560 lm	RA >80



## 開孔 95mm

產品代碼	色溫	適用電壓	流明值	演色性	燈殼
12870 12882	3000K	9W	720 lm	RA >80	素雅白 尊爵黑
12871 12883	4000K	9W	720 lm	RA >80	素雅白 尊爵黑
12872 12884	6000K	9W	720 lm	RA >80	素雅白 尊爵黑



## 開孔 95mm

產品代碼	色溫	適用電壓	流明值 (CR80)	演色性
12873	3000K	15W	1200 lm	RA >80
12874	4000K	15W	1200 lm	RA >80
12875	6000K	15W	1200 lm	RA >80



新品上市

## LED 璀璨吸頂燈 (Φ560mm)



璀璨星光



16801

璀璨月光



16802

產品代碼	瓦 數	色 溫	演色性	適用電壓	光通量	壽命	調光	燈罩顏色	尺寸mm
16801	60	2700-6500	≥85	AC100-240V	6000	25000	可	星光罩	Φ560×105
16802	60	2700-6500	≥85	AC100-240V	6000	25000	可	月光罩	Φ560×105



● 使用牆壁開關，提供以下三種情境：

模式①：亮度100%(白光)

模式②：亮度50%(白光)

模式③：亮度3%(小夜燈黃光)

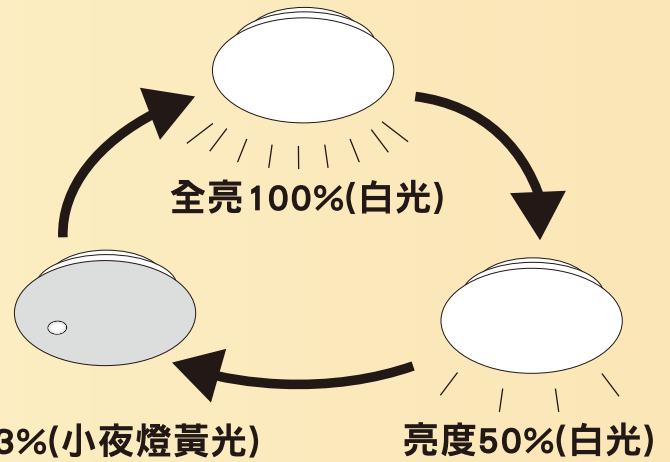
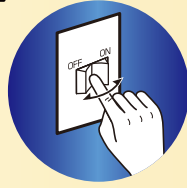

※ 備註：

1. 壁切開關關閉後10秒內如無再次開啟，則下次開啟回復至模式一。
2. 此牆壁開關切換與遙控控制系統分開。

## 遙控器操作

① 牆壁開關處於 [ON]



② 請將遙控器對準燈具進行操作。

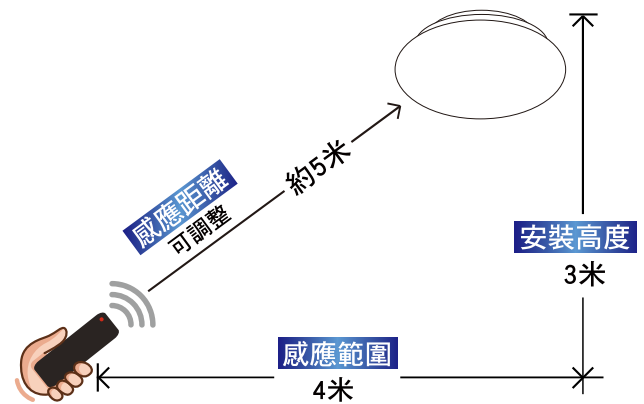

※ 備註：

1. 此遙控按鍵操作時，均會在燈具發出“滴”的聲音。
2. 天花板高度為3米時，遙控最遠水平距離為4米。

**⏻**：電源-開or關  
用遙控器開/關，可記憶上次點燈模式。

**銀河**：小夜燈-白光

**夜眠**：小夜燈 -黃光

**閱讀**：100% 亮度

**節電**：50% 亮度

**舒緩**：10% 亮度

**漸黃-**：多段微調 (亮度逐漸變黃至最終色溫3000K時，會發出滴滴兩聲提醒)

**漸白+**：多段微調 (亮度逐漸變白至最終色溫6500K時，會發出滴滴兩聲提醒)

方式①：單按漸黃(白)鍵，每按一次為一段，近100段可選擇。

方式②：長壓按鍵，直至所需色溫時放開，則色溫固定。

**亮度+**：多段微調 (亮度逐漸變亮，至最亮時會發出滴滴兩聲提醒)

**亮度-**：多段微調 (亮度逐漸變暗，至最暗時會發出滴滴兩聲提醒)

方式①：單按亮度鍵，每按一次為一段，近100段可選擇。

方式②：長壓按鍵，直至所需亮度時放開，則亮度固定。

**白光**：100% 白光亮度

**自然光**：100% 自然光亮度

**黃光**：100% 黃光亮度

# LED 晨曦柔光吸頂燈 (Φ500mm)





產品代碼	產品系列	瓦數	色溫	演色性	適用電壓	光通量	壽命	調光	燈罩顏色	尺寸mm
16930	素雅白	32	2700-6500	≥85	AC110	3500	40000	可	乳白	Φ500×83
16939	素雅白	50	2700-6500	≥85	AC110	5500	40000	可	乳白	Φ500×83



產品代碼	產品系列	瓦數	色溫	演色性	適用電壓	光通量	壽命	調光	燈罩顏色	尺寸mm
16941	凡賽斯	32	2700-6500	≥85	AC110	3500	40000	可	乳白	Φ500×83
16943	凡賽斯	50	2700-6500	≥85	AC110	5500	40000	可	乳白	Φ500×83



產品代碼	產品系列	瓦數	色溫	演色性	適用電壓	光通量	壽命	調光	燈罩顏色	尺寸mm
16942	山茶花	32	2700-6500	≥85	AC110	3500	40000	可	乳白	Φ500×83
16944	山茶花	50	2700-6500	≥85	AC110	5500	40000	可	乳白	Φ500×83



產品代碼	產品系列	瓦數	色溫	演色性	適用電壓	光通量	壽命	調光	燈罩顏色	尺寸mm
16947	阿波羅	32	2700-6500	≥85	AC110	3500	40000	可	乳白	Φ500×83
16948	阿波羅	50	2700-6500	≥85	AC110	5500	40000	可	乳白	Φ500×83

# LED 單色吸頂燈

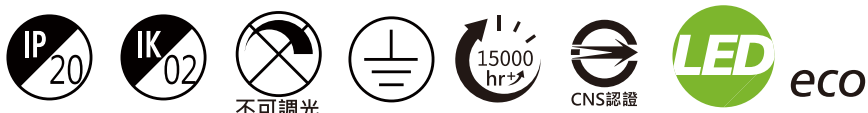

## 產品特色

- 演色性 Ra>80
- 防紫外線脆化燈罩
- 適用於各種裝潢風格
- 內置快接端子，安裝便利
- 適用電壓：100-240VAC

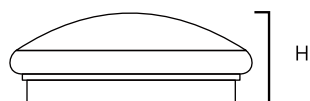
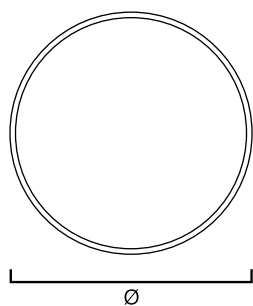

產品代碼	瓦數	色溫	流明	尺寸 (Ø × H)
16931	15W	3000K	980 lm	ø260mm × 92mm
16933	15W	6000K	980 lm	ø260mm × 92mm
16934	24W	3000K	2200 lm	ø360mm × 105mm
16935	24W	4000K	2200 lm	ø360mm × 105mm
16936	24W	6000K	2200 lm	ø360mm × 105mm



# LED 工業風吸頂燈



## 產品特色

- 2種外殼顏色 黑 / 白
- 3種尺寸
- 適用咖啡廳、餐廳、展示架及各種場所
- 適用電壓：100-240VAC

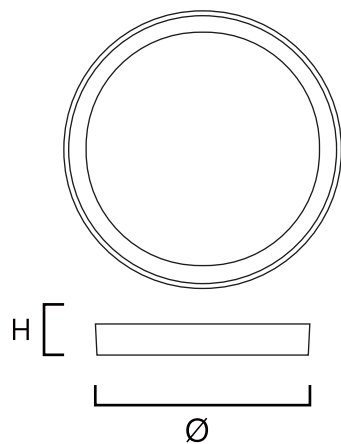

產品代碼	額定功率	色溫	燈殼	尺寸 (Ø×H)
16949 16950	12W	3000K 6000K	白	ø140mm × H35mm
16951 16952	12W	3000K 6000K	黑	ø140mm × H35mm
16953 16954	18W	3000K 6000K	白	ø175mm × H35mm
16955 16956	18W	3000K 6000K	黑	ø175mm × H35mm
16957 16958	24W	3000K 6000K	白	ø225mm × H35mm
16959 16960	24W	3000K 6000K	黑	ø225mm × H35mm

# LED COB直筒軌道燈 - 領航系列



## 產品特色

- 標準雙線軌道燈
- 高演色COB晶片
- 壓鑄鋁筒身高散熱比
- 2種燈殼顏色

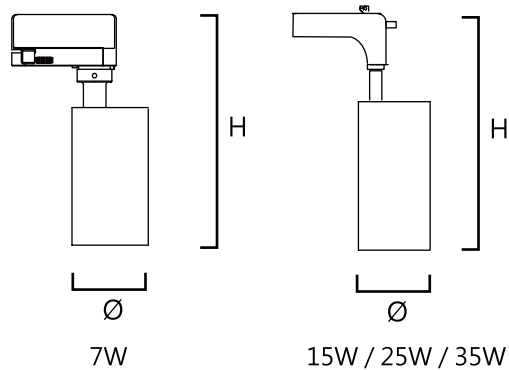

尺寸 (Ø × H)	額定功率	流明	演色性
50mm × 100mm	7W	700lm	80
49mm × 128mm	15W	1500lm	80
65mm × 155mm	25W	2300lm	90
75mm × 182mm	35W	3300lm	90

## 軌道條



顏色	長度
白色	1M / 1.5M / 2M / 3M
黑色	1M / 1.5M / 2M / 3M

## 轉接頭



- 規格**
- 十字接頭
  - L字接頭
  - T字接頭
  - 一字接頭



產品代碼	瓦 數	色 溫	流 明	演色性	適用電壓	角 度	燈殼顏色
15691	7	3000K	700	>80	100-240VAC	25°	白
15692	7	4000K	700	>80	100-240VAC	25°	白
15693	7	6000K	700	>80	100-240VAC	25°	白
15694	7	3000K	700	>80	100-240VAC	25°	黑
15695	7	4000K	700	>80	100-240VAC	25°	黑
15696	7	6000K	700	>80	100-240VAC	25°	黑



產品代碼	瓦 數	色 溫	流 明	演色性	適用電壓	角 度	燈殼顏色
15697	15	3000K	1500	>80	100-240VAC	25°	白
15698	15	4000K	1500	>80	100-240VAC	25°	白
15699	15	6000K	1500	>80	100-240VAC	25°	白
15670	15	3000K	1500	>80	100-240VAC	25°	黑
15671	15	4000K	1500	>80	100-240VAC	25°	黑
15672	15	6000K	1500	>80	100-240VAC	25°	黑

產品代碼	瓦 數	色 溫	流 明	演色性	適用電壓	角 度	燈殼顏色
15703	25	3000K	2300	>90	100-240VAC	25°	白
15704	25	4000K	2300	>90	100-240VAC	25°	白
15705	25	6000K	2300	>90	100-240VAC	25°	白
15706	25	3000K	2300	>90	100-240VAC	25°	黑
15707	25	4000K	2300	>90	100-240VAC	25°	黑
15708	25	6000K	2300	>90	100-240VAC	25°	黑

產品代碼	瓦 數	色 溫	流 明	演色性	適用電壓	角 度	燈殼顏色
15709	35	3000K	3300	>90	100-240VAC	25°	白
15710	35	4000K	3300	>90	100-240VAC	25°	白
15711	35	6000K	3300	>90	100-240VAC	25°	白
15712	35	3000K	3300	>90	100-240VAC	25°	黑
15713	35	4000K	3300	>90	100-240VAC	25°	黑
15714	35	6000K	3300	>90	100-240VAC	25°	黑

新品上市

## LED COB直筒軌道燈 - 彼得系列



### 產品特色

- 標準雙線軌道燈
- 高演色COB晶片
- 壓鑄鋁筒身，高散熱比
- 2種燈殼顏色
- 高演色性Ra 92



產品代碼	瓦數	色溫	流明	演色性	適用電壓	角度	燈殼顏色	尺寸mm
15540	7	3000K	650lm	92	100-240VAC	25°	白	Ø50*H107
15541	7	4000K	650lm	92	100-240VAC	25°	白	Ø50*H107
15542	7	6000K	650lm	92	100-240VAC	25°	白	Ø50*H107
15543	7	3000K	650lm	92	100-240VAC	25°	黑	Ø50*H107
15544	7	4000K	650lm	92	100-240VAC	25°	黑	Ø50*H107
15545	7	6000K	650lm	92	100-240VAC	25°	黑	Ø50*H107
15546	12	3000K	1100lm	92	100-240VAC	25°	白	Ø50*H140
15547	12	4000K	1100lm	92	100-240VAC	25°	白	Ø50*H140
15548	12	6000K	1100lm	92	100-240VAC	25°	白	Ø50*H140
15549	12	3000K	1100lm	92	100-240VAC	25°	黑	Ø50*H140
15550	12	4000K	1100lm	92	100-240VAC	25°	黑	Ø50*H140
15551	12	6000K	1100lm	92	100-240VAC	25°	黑	Ø50*H140
15552	20	3000K	1850lm	92	100-240VAC	25°	白	Ø62*H160
15553	20	4000K	1850lm	92	100-240VAC	25°	白	Ø62*H160
15554	20	6000K	1850lm	92	100-240VAC	25°	白	Ø62*H160
15555	20	3000K	1850lm	92	100-240VAC	25°	黑	Ø62*H160
15556	20	4000K	1850lm	92	100-240VAC	25°	黑	Ø62*H160
15557	20	6000K	1850lm	92	100-240VAC	25°	黑	Ø62*H160
15558	30	3000K	2750lm	92	100-240VAC	25°	白	Ø76*H180
15559	30	4000K	2750lm	92	100-240VAC	25°	白	Ø76*H180
15560	30	6000K	2750lm	92	100-240VAC	25°	白	Ø76*H180
15561	30	3000K	2750lm	92	100-240VAC	25°	黑	Ø76*H180
15562	30	4000K	2750lm	92	100-240VAC	25°	黑	Ø76*H180
15563	30	6000K	2750lm	92	100-240VAC	25°	黑	Ø76*H180

# LED 可調焦軌道燈



## 產品特色

- 標準雙線軌道燈
- 高演色COB晶片
- 壓鑄鋁筒身高散熱比
- 2種燈殼顏色
- 可調焦距透鏡 15°- 60°



產品代碼	瓦 數	色 溫	流 明	演色性	適用電壓	角 度	燈殼顏色	尺寸mm
15715	25	3000K	2300	>90	100-240VAC	15°-60°	白	80*150
15719	25	3000K	2300	>90	100-240VAC	15°-60°	黑	80*150

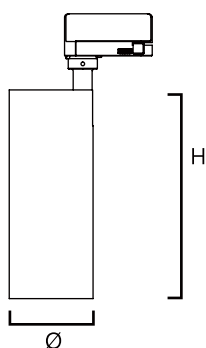



# LED 平板軌道燈



## 產品特色

- 標準雙線軌道燈
- 改良式鋁鍛散熱鰭片
- 雙色外殼：尊爵黑 / 富貴白



產品代碼	瓦數	色溫	流明	演色性	適用電壓	角度	燈殼顏色
15691-D	7	3000K	560	>80	100-240VAC	110°	白
15692-D	7	4000K	560	>80	100-240VAC	110°	白
15693-D	7	6000K	560	>80	100-240VAC	110°	白
15694-D	7	3000K	560	>80	100-240VAC	110°	黑
15695-D	7	4000K	560	>80	100-240VAC	110°	黑
15696-D	7	6000K	560	>80	100-240VAC	110°	黑
15697-D	15	3000K	1000	>80	100-240VAC	110°	白
15698-D	15	4000K	1000	>80	100-240VAC	110°	白
15699-D	15	6000K	1000	>80	100-240VAC	110°	白
15670-D	15	3000K	1000	>80	100-240VAC	110°	黑
15671-D	15	4000K	1000	>80	100-240VAC	110°	黑
15672-D	15	6000K	1000	>80	100-240VAC	110°	黑

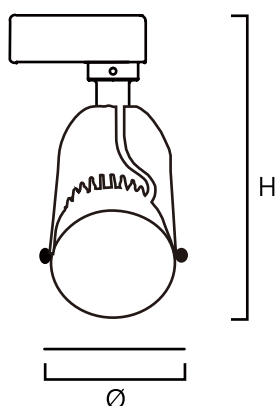

瓦數	尺寸 (Ø × H)
7W	85 mm × 158 mm
15W	95 mm × 180 mm

# LED 室內壁燈



## 產品特色

- 素雅白色系燈罩
- 防紫外線脆化
- IP20防塵設計，適用室廊道
- 絕緣外殼，安心使用
- 適用電壓：100-240VAC

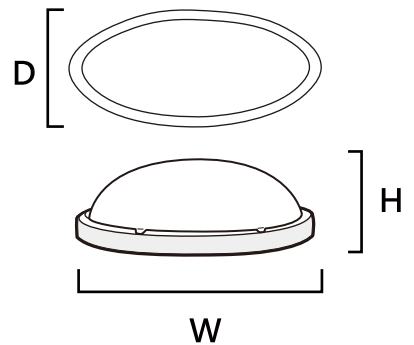

產品代碼	額定功率	流明	色溫	IP	尺寸 (W × H × D)
17130	10W	720lm	3000K	20	270mm × 134mm × 90mm

# LED 防水壁燈



## 產品特色

- 素雅白色系
- 燈罩耐脆化
- 外罩防潑水設計
- 絕緣PC外殼
- 適用電壓：100-240VAC

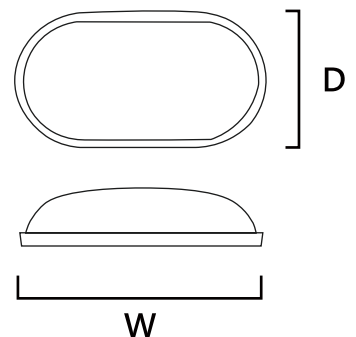

產品代碼	額定功率	流明	色溫	IP	尺寸 (W × D)
17202	18W	1200lm	6000K	65	202mm × 50mm

# LED 輕鋼架燈



## 產品特色

- 本體：冷軋鋼板 / 白色烤漆
- 格柵：鏡面高效率鋁板 / 陽極處理



產品代碼	光源	適用電壓	尺寸 (W × L × H)
SY3027	2尺 LED T8 *4管	100-240V AC	600mm × 600mm × 65mm

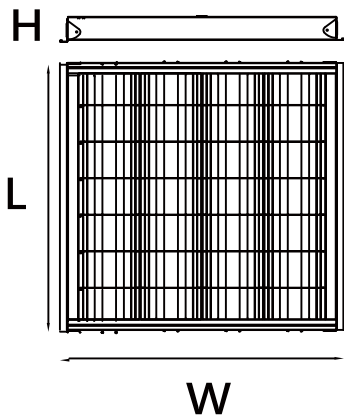

# LED 山型燈



## 產品特色

- 粉體烤防漆鏽蝕
- 無藍光危害
- 壽命至少15,000小時
- 取代傳統山型燈，節電達60%
- 適用電壓：100-240VAC

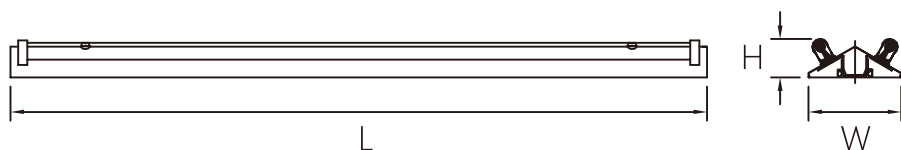

產品代碼	規格	搭配光源	尺寸 mm
40105	2尺單燈	T8 LED	L 632 × W 102 × H 77
40106	2尺雙燈	T8 LED	L 624 × W 150 × H 60
40103	4尺單燈	T8 LED	L 1251 × W 102 × H 77
40107	4尺雙燈	T8 LED	L 1251 × W 150 × H 60

新品上市

# LED 直下式平板燈



## 產品特色

- 適用於商業場所、教育機構、醫院、演講廳
- 尺寸600 x 600mm
- 多種色溫選擇 6000K, 4000K 或 3000K
- 統一眩光值 < 22
- 可選配吸頂套件
- 適用電壓：100-240VAC

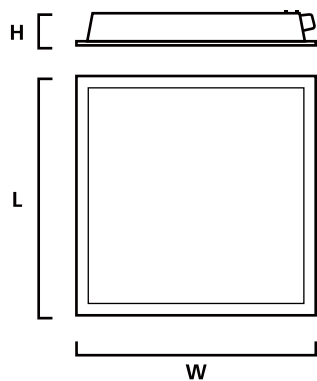

尺寸 (L × W × H)

600mm × 600mm × 25mm

產品代碼	額定功率	色溫	流明值
PL1136	38W	6000K	3,800lm
PL1134	38W	4000K	3,800lm
PL1133	38W	3000K	3,800lm



# LED 側發光平板燈

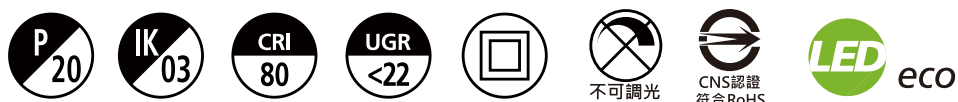

## 產品特色

- 適用於商業場所、教育機構、醫院、演講廳
- 超薄設計，厚度僅10.5mm
- 尺寸600 x 600mm
- 多種色溫選擇 6000K, 4000K 或 3000K
- 統一眩光值 < 22
- 可選配吸頂套件
- 適用電壓：100-240VAC

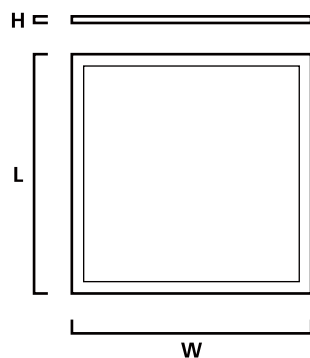

尺寸 (W × L × H)

600mm × 600mm × 10.5mm

產品代碼	額定功率	色溫	流明值
PL1109	36W	6000K	3,600lm
PL1110	36W	4000K	3,600lm
PL1111	36W	3000K	3,600lm

新品上市

## LED 串接支架燈



### 產品特色

- 防燃燈體
- PF > 0.9
- 完整串接不斷光
- 即時點亮不閃爍
- 無藍光危害
- 絕緣PC外殼
- 適用電壓：100-240VAC

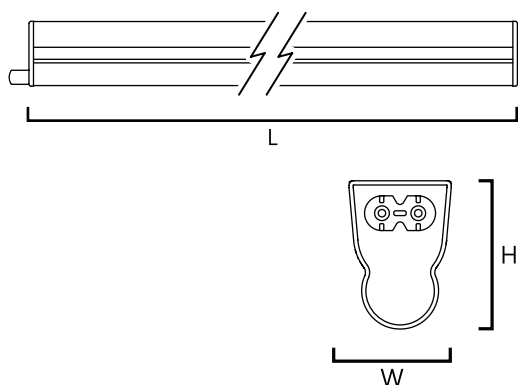

	尺寸 (L × W × H)	額定功率	流明值
1尺	300mm × 22mm × 35mm	4W	400 LM
2尺	600mm × 22mm × 35mm	8W	800 LM
3尺	900mm × 22mm × 35mm	12W	1200 LM
4尺	1184mm × 22mm × 35mm	16W	1600 LM

### 串接線



### 組裝配件包



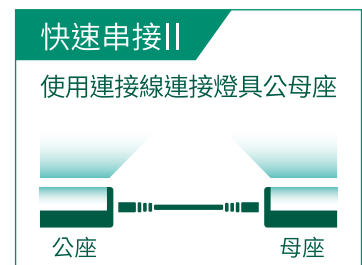
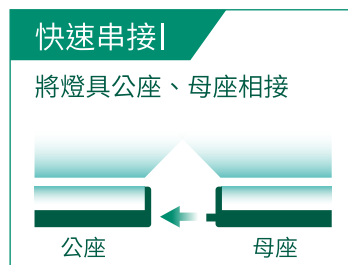

瓦 數	色 溫	流 明	演色性	適用電壓	最大串接數
4	3000K	400	>80	100-240VAC	12
4	4000K	400	>80	100-240VAC	12
4	6000K	400	>80	100-240VAC	12
<hr/>					
8	3000K	800	>80	100-240VAC	10
8	4000K	800	>80	100-240VAC	10
8	6000K	800	>80	100-240VAC	10
<hr/>					
12	3000K	1200	>80	100-240VAC	8
12	4000K	1200	>80	100-240VAC	8
12	6000K	1200	>80	100-240VAC	8
<hr/>					
16	3000K	1600	>80	100-240VAC	7
16	4000K	1600	>80	100-240VAC	7
16	6000K	1600	>80	100-240VAC	7

# LED 戶外投光燈 IP66



## 產品特色

- 壓鑄鋁外殼
- 高透射比強化玻璃
- 工作溫度-30 °C~45°C
- 壽命30,000小時
- 發光角度120°
- 適用電壓：100-240VAC



產品代碼	瓦 數	色 溫	流 明	適用電壓	演色性	角 度	IP	尺寸mm W*H*D
23001	10	3000K	1000	100-240V	>80	120°	66	124*110*37
23002	10	6000K	1000	100-240V	>80	120°	66	124*110*37
23005	30	3000K	3000	100-240V	>80	120°	66	195*165*40
23006	30	6000K	3000	100-240V	>80	120°	66	195*165*40
23007	50	3000K	5000	100-240V	>80	120°	66	230*195*57
23008	50	6000K	5000	100-240V	>80	120°	66	230*195*57
23009	100	3000K	10000	100-240V	>80	120°	66	297*250*57
23010	100	6000K	10000	100-240V	>80	120°	66	297*250*57
23011	150	3000K	15000	100-240V	>80	120°	66	355*290*57
23012	150	6000K	15000	100-240V	>80	120°	66	355*290*57

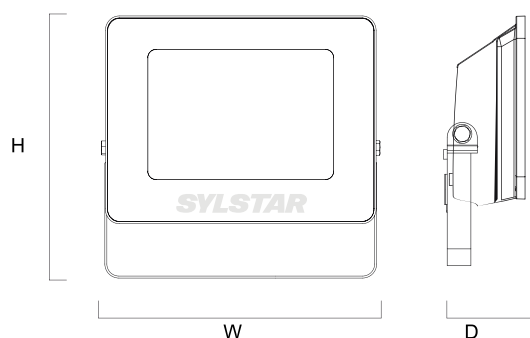

# LED 投光燈 IP65



## 產品特色

- 壓鑄鋁外殼
- 高透射比強化玻璃
- 工作溫度-30 °C~45°C
- 壽命30,000小時
- 發光角度120°
- 適用電壓：100-240VAC



產品代碼	瓦 數	色 溫	流 明	適用電壓	演色性	角 度	IP	尺寸mm W*H*D
23180	10	3000K	900	100-240V	>70	120°	65	118*82*26
23181	10	6000K	900	100-240V	>70	120°	65	118*82*26
23182	30	3000K	2700	100-240V	>70	120°	65	195*150*30
23183	30	6000K	2700	100-240V	>70	120°	65	195*150*30
23184	50	3000K	4500	100-240V	>70	120°	65	210*160*23
23188	150	3000K	13500	100-240V	>70	120°	65	381*296*45
23189	150	6000K	13500	100-240V	>70	120°	65	381*296*45
23190	200	3000K	18000	100-240V	>70	120°	65	420*320*46
23191	200	6000K	18000	100-240V	>70	120°	65	420*320*46

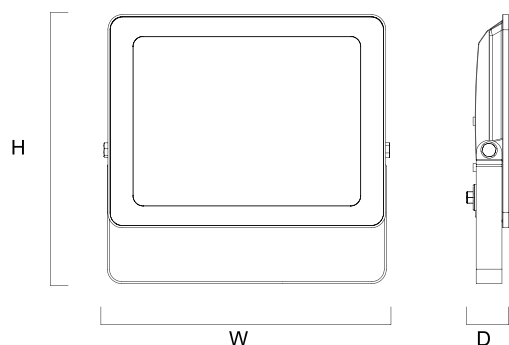

# LED 高天井燈

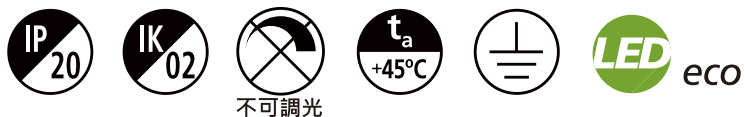

## 產品特色

- 整合模組輕量易安裝
- 反射罩陽極抗蝕處理
- 工作溫度-20°C~45°C
- 功率因數 0.95
- 適用電壓 220-240VAC
- 壓鑄鋁外殼
- 防水等級IP20
- 發光角度120°



產品代碼	瓦數	色溫	流明	尺寸mm
GC430050	50	5700K	4000	340x230
GC430100	100	5700K	8000	470x270
GC430200	200	5700K	16000	470x324



# 避難方向指示燈

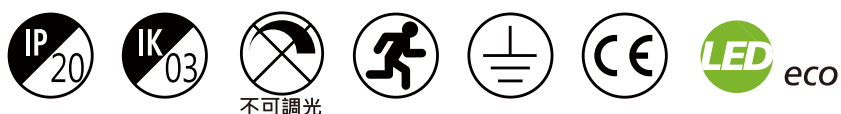

## 產品特色

- 面板比例 = 3 : 1 (HK760系列為 5 : 1)
- 安裝方式 = 壁掛、吸頂、懸掛
- 鎳鎘電池
- 材質霧面鋁合金
- 適用電壓 110V / 220V



型號	外觀尺寸 (mm) (LxWxT)	等級 分區	標示 面數	燈源規格 (功率W x 數量)	電池規格 (電壓/容量x數量)	適用電壓 (VAC)	額定電流 (A)	額定功率 (W)	充電 時間 (時)	放電 時間 (時)
----	----------------------	----------	----------	--------------------	--------------------	---------------	-------------	-------------	-----------------	-----------------

HK740D1-2	370x180x25	C	單面	0.064 x 18	3.6V/500mAh x 1	110	0.088	5.42	48	1.5
HK740D-2	370x180x25	C	單面	0.064 x 18	3.6V/500mAh x 1	110/220	0.088/0.052	5.42/4.92	48	1.5

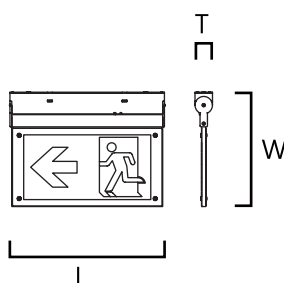

型號	外觀尺寸 (mm) (LxWxT)	等級 分區	標示 面數	燈源規格 (功率W x 數量)	電池規格 (電壓/容量x數量)	適用電壓 (VAC)	額定電流 (A)	額定功率 (W)	充電 時間 (時)	放電 時間 (時)
----	----------------------	----------	----------	--------------------	--------------------	---------------	-------------	-------------	-----------------	-----------------

HK740E1-2	370x180x25	C	單面	0.064 x 18	3.6V/500mAh x 1	110	0.088	5.42	48	1.5
HK470E1	690x260x25	BH	單面	0.064 x 45	3.6V/900mAh x 1	110	0.015	10.23	48	1.5

## 緊急照明嵌燈



### 產品特色

- 鐵殼烤漆 / ABS 防火材質
- 安裝方式：嵌入式
- 開孔15cm
- 適用電壓 110V



HK380



HK370

型號	外觀尺寸(mm)	燈源規格 (功率W x 數量)	電池規格 (電壓/容量x數量)	適用電壓 (VAC)	額定電流 (A)	額定功率 (W)	充電 時間 (時)	放電 時間 (時)
HK380	172x60x150	0.064Wx30	3.6V/800mAhx1	110	0.07/0.139	0.62/1.62	48	1.5
HK37024	175x175x30	0.064Wx24	3.6V/800mAhx1	110	0.64/0.131	0.7/1.9	48	1.5

## 壁掛式緊急照明燈

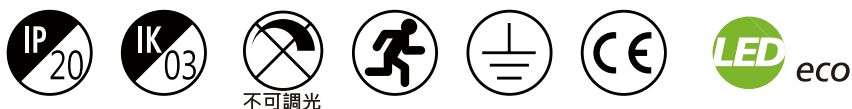

### 產品特色

- ABS 防水材質
- 安裝方式= 吸頂、壁掛
- 適用電壓 110V



型號	外觀尺寸(mm) (LxWxT)	燈源規格 (功率W x 數量)	電池規格 (電壓/容量x數量)	適用電壓 (VAC)	額定電流 (A)	額定功率 (W)	充電 時間 (時)	放電 時間 (時)
HK360136	195x115x30	0.064W x 36	3.6V/800mAh x 1	110	0.07	0.6	48	1.5

# **SYLSTAR 喜光 LED**

優質好光 呵護健康



Facebook 粉絲專頁

SYLSTAR 喜光有限公司  
新北市五股區五權七路22號3樓  
電話:(02)2290-1600  
網址:<https://www.sylstar.com.tw/>